

# PROBEENTNAHMEZYLINDER UND NADELVENTILE MIT BERSTSCHEIBE

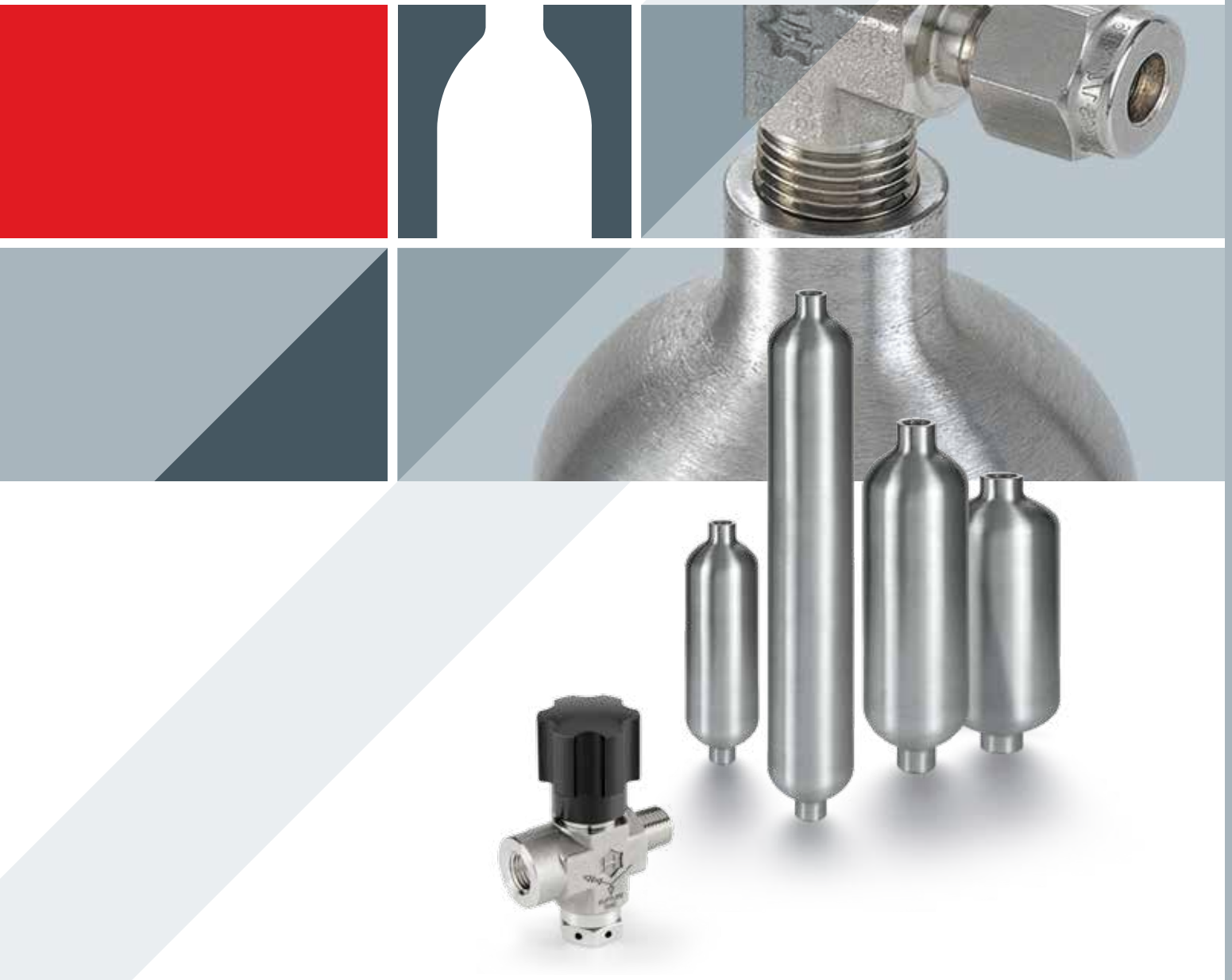

## ANWENDUNG:

Probeentnahmezylinder ermöglichen die Entnahme einer Probe von einer entfernten Prozessstelle, bieten eine sichere Aufbewahrungsmöglichkeit und ermöglichen den Transport zum Labor zu Analysezwecken. Diese Zylinder sind zugelassen bis 193bar (1800 psi) bei Raumtemperatur für Flüssigkeiten und Gase. Mögliche Anwendungen umfassen die Probeentnahme von Kohlenwasserstoff in Raffinerien, die Probeentnahme von Gas in der Chromatographie und die Probeentnahme von Kondensaten in fossilen und nuklearen Kraftwerken. Petrochemische Anlagen und Gasverarbeitungswerken benutzen Probeentnahmezylinder in ähnlichen Anwendungen. Druckstoßspeicher oder Reaktionsgefäße sind andere übliche Einsatzbereiche für Probeentnahmezylinder.

EIGENSCHAFTEN: TABELLE 1

Nr.	Beschreibung	Material	Druck-raten (psi)	DOT Standard	Min. Volumen	Max. Gewicht	B	OAL	SND	Gewinde (NPT)	O.D.	W.S.
1	HSSC15-1AH	St.St.304	1800	3E	50 CC (3.05 IN <sup>3</sup> )	0.5 LBS	1.64"	3.80"	0.72"	1/4-18	1.5"	0.083"
2	HSSC15-2AH				75 CC (4.6 IN <sup>3</sup> )	0.6 LBS	2.72"	4.88"				
3	HSSC15-3AH				150 CC (9.2 IN <sup>3</sup> )	1.0 LBS	6.09"	8.25"				
4	HSSC15-1BH	50 CC (3.05 IN <sup>3</sup> )			0.5 LBS	1.64"	3.80"					
5	HSSC15-2BH	75 CC (4.6 IN <sup>3</sup> )			0.6 LBS	2.72"	4.88"					
6	HSSC15-3BH	150 CC (9.2 IN <sup>3</sup> )			1.0 LBS	6.09"	8.25"					
7	HSSC15-4BH	150 CC (9.2 IN <sup>3</sup> )			1.0 LBS	6.09"	8.25"	0.85"				
8	HSSC20-1AH	St.St.304			300 CC (18.3 IN <sup>3</sup> )	1.8 LBS	6.79"	9.25"	0.74"	1/4-18	2"	0.095"
9	HSSC20-2AH	500 CC (30.5 IN <sup>3</sup> )			2.5 LBS	11.42"	13.88"	0.74"				
10	HSSC20-1BH	300 CC (18.3 IN <sup>3</sup> )			1.8 LBS	6.79"	9.25"	0.74"				
11	HSSC20-2BH	500 CC (30.5 IN <sup>3</sup> )			2.5 LBS	11.42"	13.88"	0.74"				

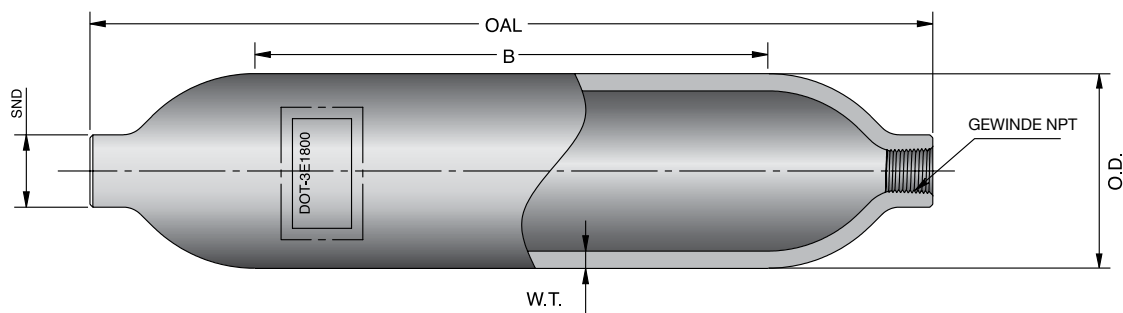

Transportspezifikationen: DOT-3E1800 nach 49CFR 178.42

### Produktstückverfolgbarkeit

Das Rohmaterial ist Materialschmelzencode – rückverfolgbar. Diese Rückverfolgbarkeitsfunktion verfolgt jeden Zylinder durch die Herstellung, Wärmebehandlung, Reinigung und Druckprüfung.

### Zylinder - Herstellungsstandards

DOT CFFC, FRP-1, FRP-2, 3A, 3AA, 3AL, 3E, 3HT, 39, NGV2, FMVSS, HSE FW1/FW2, TUV, KHK, MIL-C-7905, MS26545, MIL-R- 8573, EN1975, 12245 und andere.

Die T.P.E.D. Zulassung (Transport-Druckgeräterichtlinie) steht kurz bevor.

### Mit Probeentnahmezylinder einsetzbare Ventile

HAM-LET H-300U Nadelventilserie

### Hinweise:

1. Abmessungen und Toleranzen gemäß ANSI Y 14.5M.
2. Die Zylinder werden in Übereinstimmung mit DOT '49 CRF 178.42 Spezifikation 3E hergestellt und überprüft.
3. Material: nahtloses, kaltbearbeitetes Edelstahlrohr gemäß ASTM A269 (siehe Tabelle 1 für Gütespezifikation
4. Losgröße 500 Zylinder
5. Köpfe geformt mit Hilfe des Metalldrücken
6. Sandgestrahlte Innenflächen
7. Gewindeenden gemäß ANSI B1.20.1
8. Teil ist frei von fett, maschinenöl & anderen Verschmutzungen, sowohl innen als auch aussen. Säuregewaschen und mit deionisiertem Wasser gespült.
9. Gesamte Zylinderaußenfläche auf 32µlnch geschmiergelt/32µlnch.
10. Abnahmekriterien, zerstörende Prüfung (ein Zylinder pro Los) gemäß DOT 3E: Der Zylinder berstet zwischen 6.000 und 12.000 psi ohne Zersplittern; oder – der Zylinder hält 12.000 psi für 30 Sekunden ohne zu Bersten und widersteht Fallversuchen bis zu einer 6 Mal größeren Wandstärke ohne Rissbildung.
11. Abnahmekriterien, zerstörungsfreie Prüfung (alle Zylinder) gemäß DOT 3E: Hydrostatische Abnahmeprüfung bei 3.000 + 100/-0 psi für mindestens 30 Sekunden ohne Ausfall oder Anzeichen auf Defekte
12. Minimales Wasservolumen: siehe Tabelle 1.
13. Maximales Zylindergewicht: siehe Tabelle 1.
14. Zylinder-Betriebstemperatur: 1800 psi.

# NADELVENTIL MIT BERSTSCHEIBE

## EIGENSCHAFTEN

- Nicht-rotierende Weichsitzspindel
- max. zul. Arbeitsdruck 3000 psi (206 bar)
- max. zul. Arbeitstemp. 124°C (255 Deg F) mit PCTFE Sitz
- Berstscheiben-Raten: 1900 psi (131 bar), 2850 (196 bar)
- Öffnungsgröße: 5,6 mm (0,218 Inch)

## Vorsichtsmaßnahmen

Dieses Gerät sollte nur von einer ausgebildeten Person zusammengebaut und getestet werden. Vergewissern Sie sich, dass alle nötigen Vorsichtsmaßnahmen für Druckgasflaschen gemäß den benötigten Spezifikationen eingehalten werden.

## ALLGEMEIN

HAM-LET Nadelventile mit Berstscheibe wurden dafür konzipiert, auf HAM-LET Probeentnahmezylinder montiert zu werden. Die Berstscheibe bietet Schutz gegen Überdruck in den Probeentnahmeeinheiten, indem sie das Medium in die Atmosphäre entweichen lässt. Das Berstscheiben-Element wird mit einem Träger verschweißt, der mit einer O-Ring-Dichtung an das Ventil montiert wird. Eine Berstscheiben-Einheit kann einfach vor Ort ausgetauscht werden, während das Ventil mit der Probeentnahmeeinheit verbunden bleibt.

WERKSTOFF			
Nr.	Bauteil	Menge	Material
1	Handrad	1	Aluminium 6061
2	Stützring	1	PTFE
3	O-Ring	1	Buna-N
4	Körper	1	Edelstahl ASTM A-182
5	Rolle	1	Aluminium 6061
6	Packungsschraube	1	Edelstahl ASTM A-276
7	Spindel	1	Edelstahl ASTM A-276
8	Unterlegscheibe	1	PEEK
9	Spindelspitze	1	PEEK
10	Berstscheiben-Einheit	1	E.S ASTM A-276 + Legierung 600/B168
11	O-Ring	1	Fluorkohlenstoff FKM

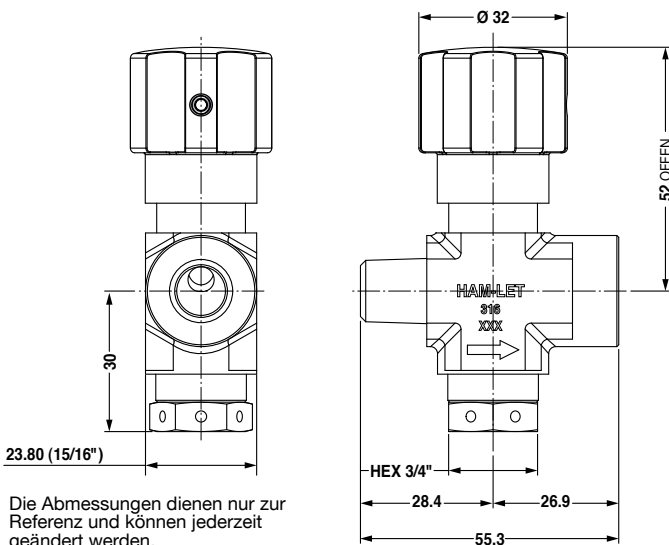
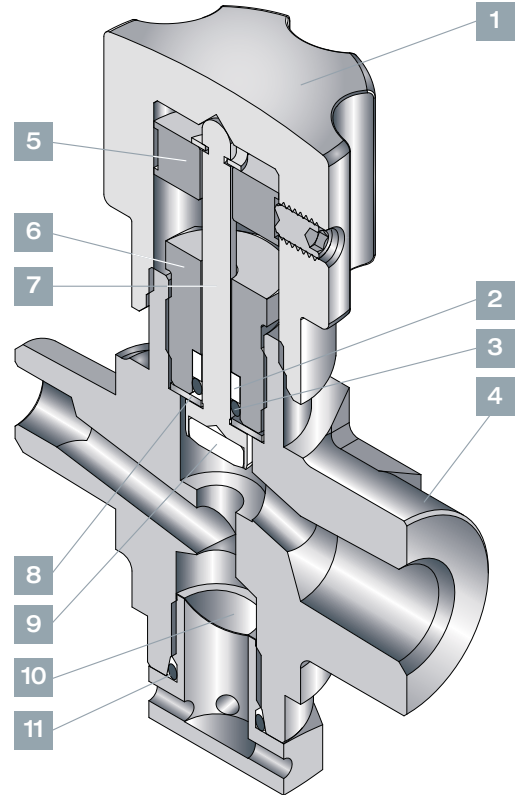

Die Abmessungen dienen nur zur Referenz und können jederzeit geändert werden.



## BESTELLINFORMATIONEN

**H - 285 - SS - N - P - 1/4 - RD1900**

<b>Spindelspitzen-Material</b>	<b>Berstdruck</b>
<b>P</b> PEEK	<b>1900</b> 1900 Psi
	<b>2850</b> 2850 Psi

## BESTELLINFORMATIONEN FÜR BERSTSCHEIBEN-EINHEIT

**Z - RDU - 1/4 - 1900**

<b>Berstdruck</b>	<b>Druckraten</b>
<b>1900</b> 1900 Psi	± 100 Psi @ 20°C
<b>2850</b> 2850 Psi	± 100 Psi @ 20°C

Probeentnahmezylinder / Berstscheibe, Rev. 01, Januar 2014

